

ROGER BM30/310/HS

24 DC s riadiacom jednotkou série B70/1DC

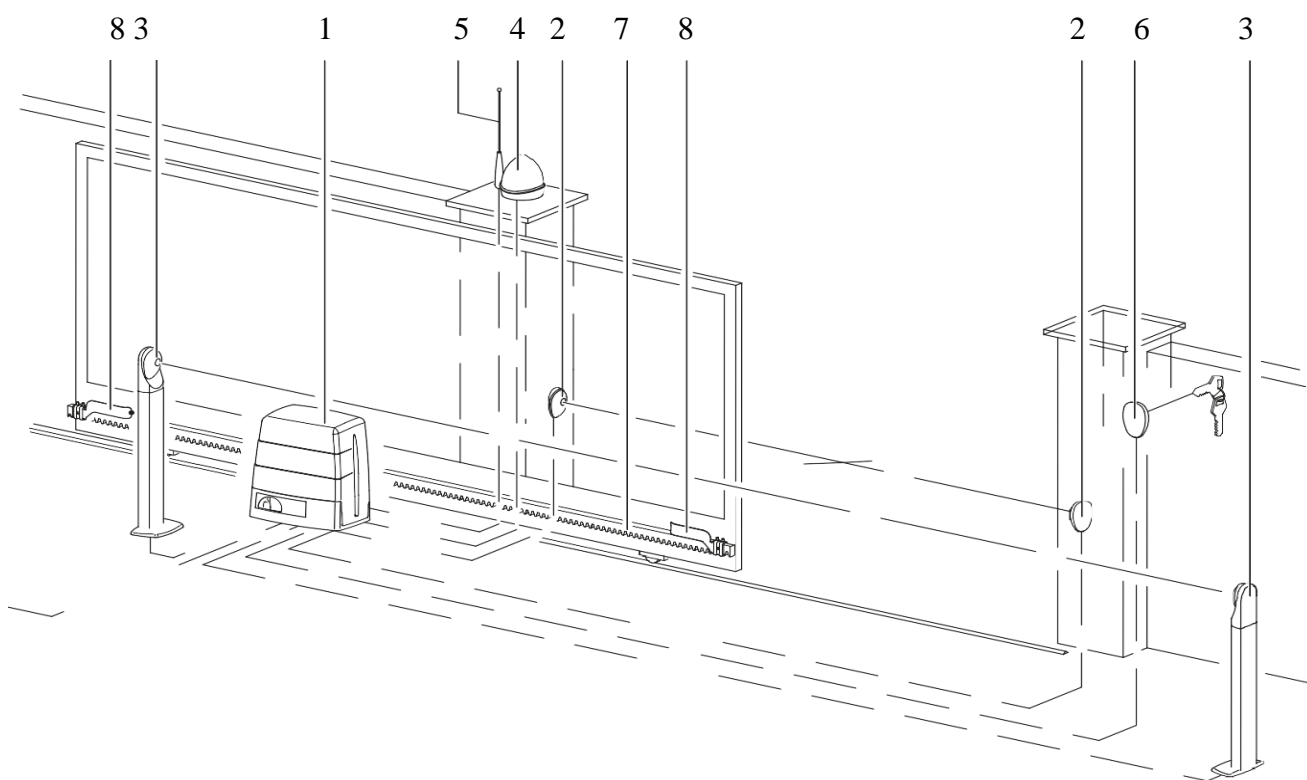

Návod na inštaláciu



- 1 – pohon
- 2 – externé fotobunky
- 3 – interné fotobunky
- 4 – maják
- 5 – externá anténa
- 6 – klúčový selektor
- 7 – hrebeň
- 8 – magnetické koncové dorazy

Nainštalujte montážnu platňu podľa Obrázku 1

A – Hrebeň

B – Kotviaca doska

Obrázok 1

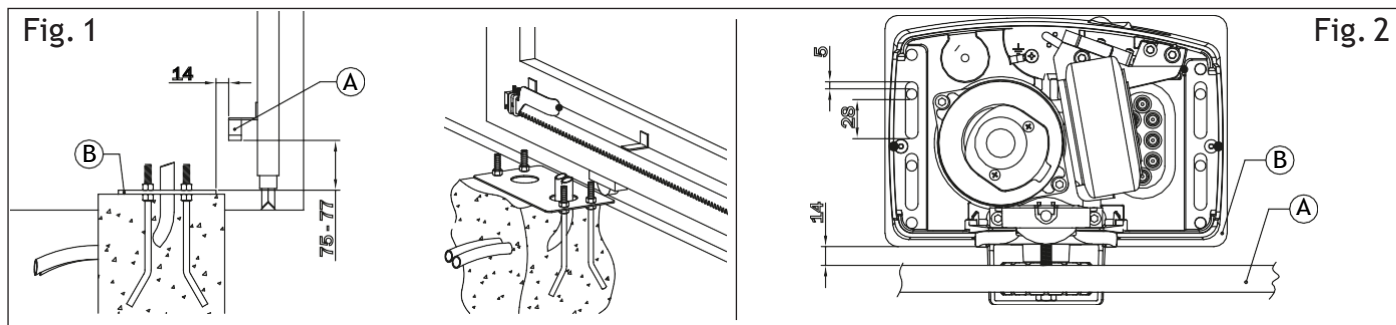

Dodržte rozmery a otvorom pre káble, vyvedte káble

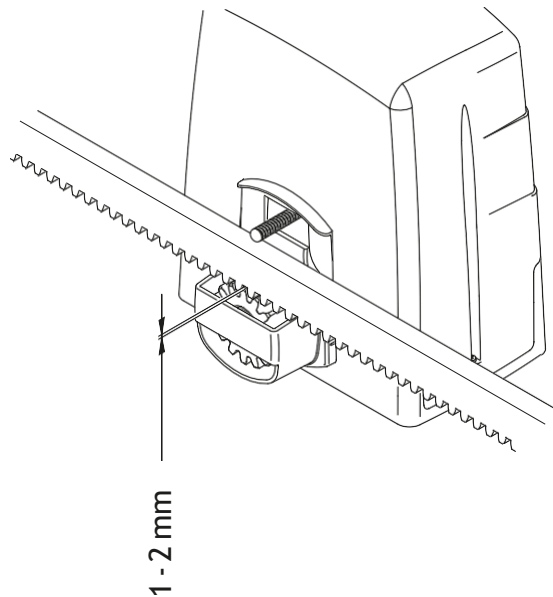
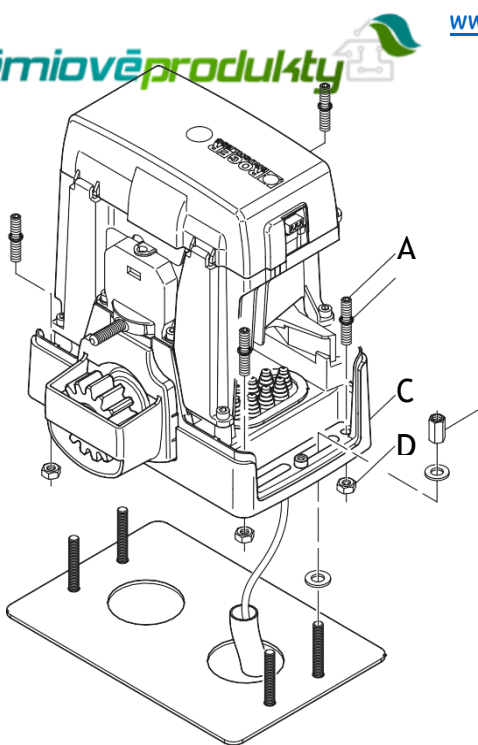

Pripevnite kotviacu dosku a pripevnite pohon.

Nainštalujte hrebeň, dbajte na vôľu medzi ozubeným kolesom a hrebeňom 1 – 2 mm

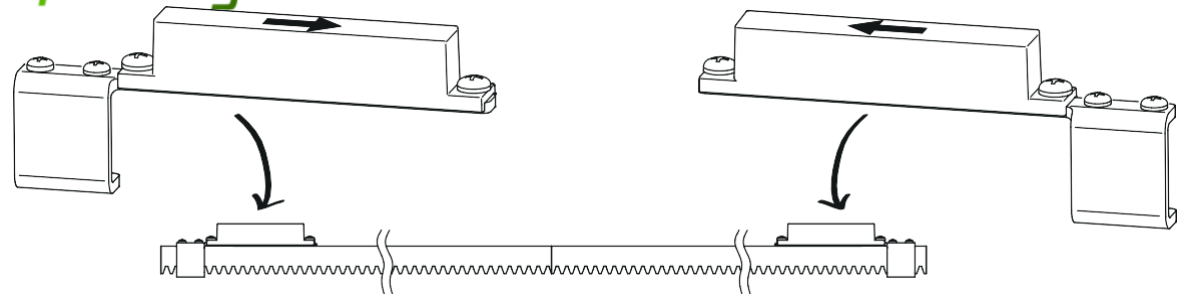
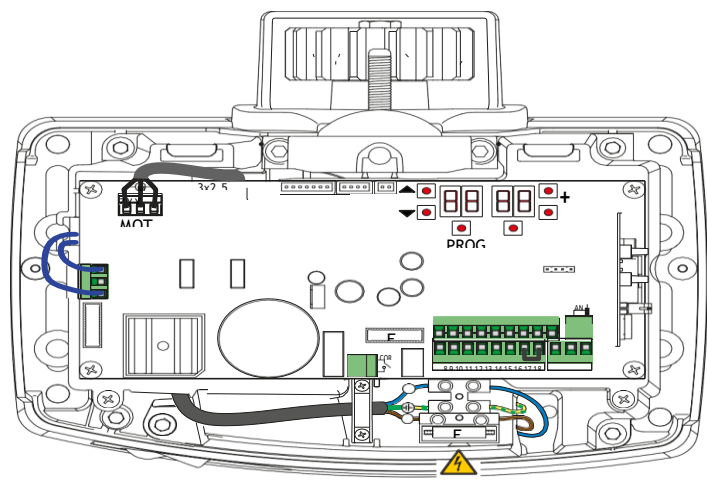

Fig. 2

Nainštalujte magnetické koncové dorazy a pripojte pohon.



3 Charakteristika produktu

Napájanie	230Vac
Max. prúd	2,5 A
Počet motorov	1
Napájanie motorov	230Vac
Typ motoru	Brushless
Napájanie riadiacej jednotky	24 Vdc
Max. výkon	320W
Max. váha brány	400 kg
Max. rýchlosť	24 m/min
Max. dĺžka brány	12 metrov
Testované na počet otvorení/zatvorení:	250 000 denne
Pracovné teploty	-20°C ... +60°C
Stupeň ochrany	IP43
Rozmery	Rozmery v mm. 290 x 250 x 165

4 Popis pripojenia

- 0** L (fáza), napájanie vstup 230Vac 50Hz
- 1** N (Nulák), napájanie vstup 230Vac 50Hz
- 2** Earth – zem
- 3** AP, 230Vac motor output: opening
- 4** CM, 230Vac motor output: common
- 5** CH, 230Vac motor output: closing

 Pripojenie rozbehového kondenzátoru.

7,8 COR, osvetlenie (čistý kontakt): max. 230Vac.
Prípadne môžete nastaviť el. zámok ak nastavíte parameter **79 99**.

9,10 LAM, výstražná lampka (čistý kontakt): max. 230Vac.

99 24Vac, napájanie pro externí vstup (6W, max. prúd 250 mA, je znížené na 200mA v prípade, že zariadenie nemá usmerňovací mostík.)

100 SC, signalizačné svetlo otvorenie (24Vac, 2W); alternatívne môžete pripojiť napájanie pre fotobunku (TX) na tieto svorky (za predpokladu, že ste nastavili parameter **A8** na hodnotu **02**, rozšírenom móde) kvôli testu funkčnosti fotobuniek.

101 COM, spoločný kontakt pro nízkonapäťový vstup a výstup.

102 FT2, fotobunky 2 (N.C. kontakt) ^(a)

103 FT1, fotobunky 1 (N.C. kontakt) ^(a)

104 COS2, bezpečnostná lišta 2 (N.C. kontakt alebo 8.2kOhm) ^(a)

105 COS1, bezpečnostná lišta 1 (N.C. kontakt alebo 8.2kOhm) ^(a)

106 ST, STOP príkaz (kontakt N.C.) ^(a)

107 PP, krok-krok príkaz vstup

108 Anténa

109 Svorka pre anténový kábel zásuvného prijímača (ak budete pripojovať externú anténu použijete kábel RG58)

110 ORO, vstup pro ovládací hodiny

111 PED, vstup pre ovládanie čiastočného otvorenia (N.O. kontakt): z výroby nastaveno na otvorenie 30%

- 0** CH, vstup pre ovládanie zatvorenia (kontakt N.O.)
- 1** AP, vstup pre otváranie (kontakt N.O.)
- 2** COM, spoločný COM
- 27,28 COM**, spoločný COM

H70/104AC ma 3 biele konektory, Popis:

SB Káble mikrospínače pri odblokovaní motoru (N.C.): pri rozpojení motor nepracuje ^(a)

FC Káble koncového spínača motoru(N.C.) **ENC**
Káble enkodéru motoru

H70/105AC má svorkovnice pre univerzálne použitie. Popis svorkovnic:

1 **+5Vdc**, len pro ROGER motor enkodér napájania

2 **24Vac**, len pro ROGER motor magnetický koncový spínač napájania

3 **FC1**, koncový spínač 1 vstup (N.C.) - nastaviteľné parametrom **8-(72**
0 rozšírenom móde) ^(c)

99 **FC2**, koncový spínač 1 vstup (N.C.) - nastaviteľné parametrom **8-(72**
v rozšírenom móde) ^(c)

0 Nepripojujte

1 **ENC**, ROGER motor enkodér signál ^(b)

2 **COM**, spoločník pro nízko napäťový vstup a výstup

UPOZORNENIE

1 Bezpečnostné prvky, ktoré nie sú nainštalované s (N.C.) kontaktmi, musia byť elektricky prepojené so svorkou COM, alebo deaktivované nastavením príslušného parametru (par. **50, 51, 53, 54, 73, 74**).

2 Optický enkodér je povolený z výroby; nastaviteľný na parametre **6-(75** v rozšírenom móde), vyberte príslušnú hodnotu pre používaný motor.

0- (**71** v rozšírenom móde), továrne nastavenie je **01**, jak je ukázané dole.

4. Zapojenia motoru

Motor a koncové spínače sú už predzapojené.
V prípade, že potrebujete zmeniť rotáciu káblov, môžete tak urobiť bez akékoľvek zásahu v parametri **0- (71** v rozšírenom móde).

Vstup **FT1** a **FT2** sú povolené z výroby.

AK NIE SÚ FOTOBUNKY 1 PRIPOJENÉ

Nastavte **50 00, 51 00, 52 00**

AK NIE SÚ FOTOBUNKY 2 PRIPOJENÉ

Nastavte **53 00, 54 00, 55 00**

5 Rádiový prijímač plug-in

Prijímač

Zasuňte prijímač do riadiacej jednotky
P1 otvorenie celej brány (prednastavený
krokový režim)

P2 čiastočné otváranie brány

Programovanie vysieláčov:

1. Stlačte P1 – rozsvieti sa LED
2. Stačte (1 sekundu) ľavé tlačidlo vysieláča
3. Počkajte kým LED zhasne
4. Stlačte P2 – rozsvieti sa LED
5. Stačte (1 sekundu) pravé tlačidlo vysieláča
6. Počkajte kým LED zhasne

V prípade potreby alebo mylného stlačenia, vyresetujte prijímač stlačením oboch tlačidiel (P1 aj P2) prijímača a celú procedúru znova zopakujte.

Vstupy jsou zobrazeny na displeji:

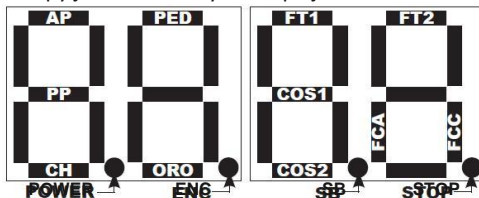

STALE ZAPNUTÉ FT = Fotobunky

COS = bezpeč. lišta

SB = odblokovanie

Ak sú vstupy (N.C.) uzavreté tak je príslušný segment rozsvietený. Segmenty príslušných (N.O.) kontaktov, sa rozsvietia pri ich použití.

príslušný LED segment bliká.

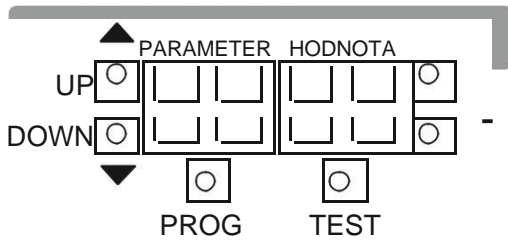

UP	Další parameter
DOWN	Predošlý parameter
+	Zvyšuje hodnotu parametru o 1
-	Snižuje hodnotu parametru o 1
PROG	Programovanie
TEST	Test mód povolený

Ako vyplýva z obrázku vyššie na displeji sú zobrazené parametre vľavo a hodnoty vpravo

Aktivujte menu podržaním tlačidla UP a tlačidla DOWN

Zjednodušené/rozšírené menu

Riadiaca jednotka sa dá prevádzkovať v dvoch typoch menu:

1. v rozšírenom (EXTENDED MODE) – dá sa meniť kompletne nastavenie pohonu vrátane špeciálnych nastavení
2. v jednoduchom (SIMPLIFIED MODE) – bežné jednoduché nastavenie v ktorom môžete vykonať základné nastavenia, pričom špeciálne nastavenia zostávajú nastavené podľa výrobných nastavení.

Riadiaca jednotka je od výroby nastavená v jednoduchom menu. Do rozšíreného menu sa prepnete podržaním tlačidla UP a tlačidla DOWN po dobu štyroch sekúnd.

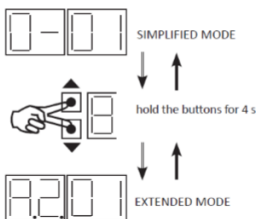

Pohotovostný režim

Po 30 minútach nečinnosti sa riadiaca jednotka prepne do pohotovostného režimu – na displeji bude blikať len jedna bodka. Jednotka sa aktivuje znova do jednoduchého menu, ak displej znova aktivujete stlačením UP, DOWN,

TEST režim

Tlačítko TEST stláčajte za účelom pretestovania pohonu len v prípade, že pohon nie je v pohybe. V opačnom prípade spôsobíte tlačidlom TEST zastavenie pohonu.

Ak chcete pohon pretestovať stlačte tlačidlo TEST. V prípade, že je všetko v poriadku, na displeji sa zjaví 00, prípadne FA (ak je aktivovaný mechanický doraz otvorenia) alebo FC (ak je aktivovaný mechanický doraz zatvorenia) Ak sa zjaví iný znak/kód odstráňte chybu pomocou návodu na odstránenie chybových kódov.

Spustenie zaúčacieho procesu riadiacej jednotky

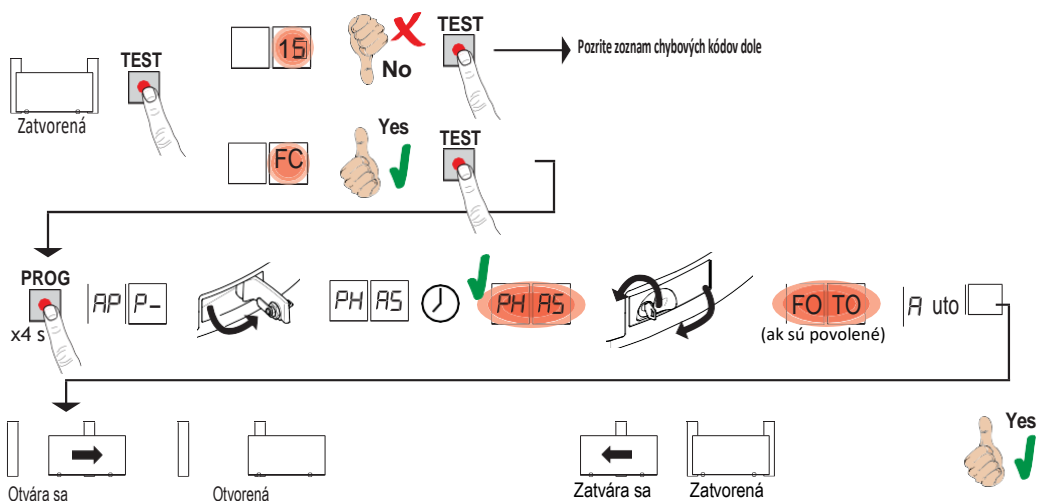

1. Uistite sa, že parameter 71 je nastavený správne (výrobné nastavenie je motor napravo pri pohľade z vnútornej strany brány)
2. Zatvorte bránu, stlačte TEST – na displeji sa musí zobrazíť FC, alebo 00
3. Podržte PROG 4 sekundy
4. Na displeji sa zjaví APP-
5. Odblokujte motor odblokovacím mechanizmom
6. Na displeji sa objaví PHA5, pohon sa začne kalibrovať
7. Po úspešnej kalibrácii začne na displeji blikať PHA5
8. Zatvorte odblokovací mechanizmus
9. Na displeji sa objaví AUTO (ak nie sú povolené fotobunky) alebo FOTO (ak sú povolené fotobunky), začne blikať a a spustí sa zaúčací chod brány
10. Po úspešnom dokončení zaúčacieho chodu brány sa prepne displej do základného zobrazenia.

Návod na programovanie

riadiacej jednotky B70 k pohonom ROGER TECHNOLOGY

A2 00	Automatické zatvorenie po zaznamenaní prekážky fotobunkami (z polohy úplného otvorenia brány)
6	Deaktivované.
01 - 15	Od 1 do 15 pokusov zatvorenia po tom čo fotobunka zaznamenala prekážku.
	Po tom čo je dosiahnutý nastavený počet pokusov, brána zostane otvorená.
112	Brána sa skúša zatvárať neprestajne.

A3 00	Automatické zatvorenie po výpadku prúdu
3	Deaktivované. Brána sa po výpadku prúdu automaticky nezavrie.
4	Aktivované. Ak nie je brána úplne otvorená pri výpadku prúdu, začne sa po 5 – tich bliknutiach majáka (bez ohľadu na nastavenie parametru A5) zatvárať. Brána sa začne zatvárať pomalým manévrom v špeciálnom režime.

A4 00	Výber režimu otvárania a zatvárania
00	otvoriť-stop-zatvoriť-stop-otvoriť-stop-zatvoriť...
01	Režim bytový dom: Brána sa otvorí a zatvorí sa po čase nastavenom v rámci automatického zatvárania. Časovač automatického zatvárania sa reštartuje v prípade obdržania nového príkazu. V prípade otvárania brány sú iné obržané príkazy ignorované. Ak je deaktivované automatické zatváranie (A2 00), bude sa tento režim automaticky pokúšať zatvoriť bránu (A2 01)
02	Režim bytový dom: Brána sa otvorí a zatvorí sa po čase nastavenom v rámci automatického zatvárania. Časovač automatického zatvárania sa nereštartuje v prípade obdržania nového príkazu. V prípade otvárania brány sú iné obržané príkazy ignorované. Ak je deaktivované automatické zatváranie (A2 00), bude sa tento režim automaticky pokúšať zatvoriť bránu (A2 01)
03	Otvoriť-zatvoriť-otvoriť-zatvoriť
04	Otvoriť-zatvoriť-stop-otvoriť...

A5 00	Predblikávanie majáku
1	Deaktivované. Maják bliká len počas otvárania a zatvárania.
2 - 10	Predblikávanie 1 až 10 sekúnd pred každým manévrom
100	5 – sekundové predblikávanie pred zatváracím manévrom

A6 00	Režim bytový dom pre čiastočné otvorenie brány (prechod chodcov)
3	Deaktivované. Brána sa v rámci čiastočného otvorenia otvára v režime otvoriť-stop-zatvoriť-stop-otvoriť...
3	Aktivované. Príkazy v rámci čiastočného otvárania sú pri otváraní brány ignorované.

A7 00	Aktivovanie režimu: Človek prítomný
0	Deaktivované.
1	Aktivované. Tlačidlá pre otvorenie/zatvorenie musia byť držané, v opačnom prípade sa brána zastaví

A8 00	Indikácia otvorenej brány / test fotobuniek a „šetrenia batérie“
0	Maják je vypnutý ak je brána zatvorená, ak je otvorená alebo je v pohybe, tak svieti
1	Maják bliká pomaly počas otvárania a zostane svietiť ak je brána kompletne otvorená. Počas zatvárania bliká rýchlo. Ak je brána počas manévru zastavená pričom nedosiahla koncovú pozíciu, maják blikne 2 – krát každých 15 sekúnd.
02	Nastavte 02 ak je svorka SC používaná na test fotobuniek.
3	Nastavte 03 ak je svorka SC používaná na funkciu šetrenia batérie. V prípade, že je brána úplne otvorená alebo zatvorená riadiaca jednotka odpojí všetko príslušenstvo zapojené do svorky SC za účelom zníženia spotreby batérie.
4	Nastavte 04 ak je svorka SC používaná na funkciu šetrenia batérie a na test fotobuniek.

11 04	Nastavenie spomalenia počas otvárania a zatvárania
0 - 05	01 – najkratšia dĺžka spomalenia 05 – najdlhšia dĺžka spomalenia

13 02	Nastavenie dosiahnutia úplného otvorenia brány zvolenou rýchlosťou Rýchlosť manévru je nastavená parametrom 42. Po spomalení brána dosiahne polohu kompletného otvorenia nastavenou rýchlosťou.
--------------	---

14 02	Nastavenie dosiahnutia úplného zatvorenia brány zvolenou rýchlosťou Rýchlosť manévru je nastavená parametrom 42. Po spomalení brána dosiahne polohu kompletného zatvorenia nastavenou rýchlosťou.
01 – 40	01 – posledné 4 otáčky motora, 02 – posledných 8 otáčok motora,..... 40 - posledných 160 otáčok motora.
15 50	Nastavenie čiastočného otvárania (%).
10 - 99	Od 10 % po 99 % celkovej dráhy brány.

15 50	Nastavenie čiastočného otvárania (%)
10 - 99	Od 10 % po 99 % celkovej dráhy brány.

21 30	Nastavenie času automatického zatvárania Čas sa začne odpočítavať po dosiahnutí polohy úplného otvorenia brány. Po dosiahnutí nastaveného času sa brána automaticky začne zatvárať. Nastavený čas sa reštartuje po zaznamenaní prekážky fotobunkami a začne odpočítavať znova.
00 - 90	Nastavenie času pauzy od 0 do 99 sekúnd.
92 - 99	Nastavenie času pauzy od 2 do 9 minút.

27 03	Nastavenie reverzného času po aktivácii citlivej hrany alebo zaznamenaní prekážky V tomto nastavení sa nastavuje čas reverzu, ktorý brána urobí po aktivácii citlivej hrany alebo po zaznamenaní prekážky.
00 - 60	Od 0 do 60 sekúnd.

30 05	Nastavenie krútiaceho momentu motora Zvýšenie alebo zníženie tohto parametru má za následok zvýšenie alebo zníženie krútiaceho momentu motora čo sa prejaví ako zvýšenie respektíve zníženie citlivosti pri narazení na prekážku. Hodnotu pod 03 používajte len v prípade, že sa jedná o ľahkú bránu, ktorá nie je vystavená poveternostným vplyvom (napr. vetru alebo mrazom).
01 - 09	01 = -35%, 02 = -25 %, 03 = -16 %, 04 = -8 % (znížením krútiaceho momentu zvyšujete citlivosť). 05 – výrobné nastavenie. 06 = +8%, 07 = +16%, 08 = +25%, 09 = +35% (zvyšovaním krútiaceho momentu motora znižujete citlivosť).

31 15	Nastavenie sily nárazu na prekážku Ak je reakčný čas nárazu na prekážku príliš dlhý, znížte hodnotu tohto parametru. Ak je nárazová sila na prekážku príliš veľká, znížte hodnotu parametru 30.
01 - 10	Nízky krútiaci moment motora: 01 – minimálna nárazová sila na prekážku, 10 – maximálna nárazová sila na prekážku Iné ako stredné hodnoty krútiaceho momentu motora používajte len ak sú stredné hodnoty nevhodné pre danú inštaláciu
11 - 16	Stredné hodnoty krútiaceho momentu motora: --Toto je odporúčané nastavenie správnej nárazovej sily-- 11 – minimálna nárazová sila na prekážku, 16 – maximálna nárazová sila na prekážku
17	70 % maximálneho krútiaceho momentu motora. 1 sekunda reakčného času. Citlivá hrana je nutná.
18	80 % maximálneho krútiaceho momentu motora. 2 sekundy reakčného času. Citlivá hrana je nutná.
19	Maximálny krútiaci moment. 3 sekundy reakčného času. Citlivá hrana je nutná.
20	Maximálny krútiaci moment. 5 sekúnd reakčného času. Citlivá hrana je nutná.

33 04	Nastavenie zrýchlenia pri otváraní a zatváraní
01-05	01 – Brána zrýchli okamžite po štarte 05 – Brána zrýchli pomaly a pozvoľne.

36 00	Aktivácia maximálneho krútiaceho momentu pri začatí manévru. Aktivovaním tohto parametru, vždy keď motor začne manéver, príde k vyprodukovaniu maximálneho krútiaceho momentu po dobu približne 5 sekúnd, približne na prvých 65 cm v rámci manévru.
00	Deaktivované
01	Aktivované len pri začatí manévru otvárania (vrátane obnovenej pozície po výpadku prúdu). Pri začatí manévru zatvárania sa funkcia aktivuje len za predpokladu, že je motoru známa pozícia brány a že je táto pozícia minimálne 2 metre pred polohou úplného zatvorenia brány.
02	Aktivované pre štarty všetkých manévrov (vrátane obnovenej pozície po výpadku prúdu).

37 00	Nastavenie krútiaceho momentu pri obnovení pozície po výpadku prúdu Nastavte parameter 37 v prípade, ak počas obnovovania pozície, nie sú dostatočné hodnoty v parametre 30 a 31 na to, aby zabezpečili vykonanie manévru. Ak nie je možné dosiahnuť obnovenú pozíciu, nebude možné normálne prevádzkovanie automatizovanej brány.
00	Reakcia na detekciu prekážky záleží výlučne na nastavení parametrov 30 a 31
01	Reakcia na detekciu prekážky záleží na nastavení parametrov 30 a 31 a na hodnote maximálneho napätia počas zaúčacieho procesu brány.
02	Reakcia na detekciu prekážky je zníženie maximálneho krútiaceho momentu o 70 % po dobu 1 sekundy
03	Reakcia na detekciu prekážky je zníženie maximálneho krútiaceho momentu o 80 % po dobu 2 sekúnd.
04	Reakcia na detekciu prekážky je zníženie maximálneho krútiaceho momentu o 100 % po dobu 3 sekúnd.
05	Reakcia na detekciu prekážky je zníženie maximálneho krútiaceho momentu o 100 % po dobu 5 sekúnd.

40 05	Nastavenie rýchlosti počas otvárania a zatvárania (%)
01 - 05	01 – 60 % maximálnej rýchlosti (najnižšia rýchlosť), 02 – 70 % maximálnej rýchlosti, 03 – 80 % maximálnej rýchlosti, 04 – 90 % maximálnej rýchlosti, 05 – 100 % maximálnej rýchlosti

42 00	Nastavenie rýchlosti v rámci spomalenia pri dokončení manévru Po začatí fázy spomalenia pokračuje brána ku koncovému spínaču do úplnej polohy otvorenia alebo zatvorenia. Miesto od ktorého začne brána takto spomaľovať sa nastavuje v parametroch 13 a 14.
01 - 10	01 – 250 ot./min. 02 – 300 ot./min. 03 – 350 ot./min. 04 – 400 ot./min. 05 – 450 ot./min. 06 – 500 ot./min. 07 – 550 ot./min. 08 – 600 ot./min. 09 – 650 ot./min. 10 – 700 ot./min.

49 01	Nastavenie počtu pokusov automatického zatvorenia brány po aktivácii citlivej hrany alebo detekcii prekážky
0	žiadne pokusy automatického zatvorenia brány.
1 - 031 až 3	1 - 3 pokusy automatického zatvorenia brány. Odporúčame nastaviť hodnotu rovnakú alebo nižšiu ako je hodnota nastavená v rámci parametru A2 Automatické zatvorenie bude realizované len v prípade, ak je brána kompletne otvorená.

50 00	Nastavenie módu práce fotobuniek počas otvárania brány (FT1)
0	Deaktivované. Fotobunky nie sú nainštalované alebo nie sú aktívne.
1	STOP. Brána zostane stáť až do obržania nasledujúceho príkazu.
2	OKAMŽITÝ REVERZ. Brána okamžite reverzuje, ak je aktivovaná fotobunka počas otvárania brány.
3	STOP POČAS PRÍTOMNOSTI PREKÁŽKY. Brána zastaví a stojí tak dlho, pokým fotobunky evidujú prítomnosť prekážky. Po odstránení prekážky zo zorného poľa fotobuniek brána pokračuje v otváraní.
4	ONESKORENÝ REVERZ. Brána zastaví a stojí tak dlho, pokým fotobunky evidujú prítomnosť prekážky. Po odstránení prekážky zo zorného poľa fotobuniek sa brána začne zatvárať.

51 02	Nastavenie módu práce fotobuniek počas zatvárania brány (FT1)
0	Deaktivované. Fotobunky nie sú nainštalované alebo nie sú aktívne.
1	STOP. Brána zostane stáť až do obržania nasledujúceho príkazu.
2	OKAMŽITÝ REVERZ. Brána okamžite reverzuje, ak je aktivovaná fotobunka počas zatvárania brány.
3	STOP POČAS PRÍTOMNOSTI PREKÁŽKY. Brána zastaví a stojí tak dlho, pokým fotobunky evidujú prítomnosť prekážky. Po odstránení prekážky zo zorného poľa fotobuniek brána pokračuje v zatváraní.
4	ONESKORENÝ REVERZ. Brána zastaví a stojí tak dlho, pokým fotobunky evidujú prítomnosť prekážky. Po odstránení prekážky zo zorného poľa fotobuniek sa brána začne otvárať.

52 01	Nastavenie módu práce fotobuniek pri zatvorenej bráne (FT1)
0	Pokým fotobunky evidujú prítomnosť prekážky, brána sa nezačne otvárať.
1	Ak je zadaný príkaz pre otvorenie, brána sa začne otvárať aj keď fotobunky evidujú prítomnosť prekážky
2	Fotobunky vysielajú príkaz k otvoreniu, keď evidujú prítomnosť prekážky.

53 00	Nastavenie módu práce fotobuniek počas otvárania brány (FT2)
0	Deaktivované. Fotobunky nie sú nainštalované alebo nie sú aktívne.
1	STOP. Brána zostane stáť až do obržania nasledujúceho príkazu.
2	OKAMŽITÝ REVERZ. Brána okamžite reverzuje, ak je aktivovaná fotobunka počas otvárania brány.
3	STOP POČAS PRÍTOMNOSTI PREKÁŽKY. Brána zastaví a stojí tak dlho, pokým fotobunky evidujú prítomnosť prekážky. Po odstránení prekážky zo zorného poľa fotobuniek brána pokračuje v otváraní.
4	ONESKORENÝ REVERZ. Brána zastaví a stojí tak dlho, pokým fotobunky evidujú prítomnosť prekážky. Po odstránení prekážky zo zorného poľa fotobuniek sa brána začne zatvárať.

54 00	Nastavenie módu práce fotobuniek počas zatvárania brány (FT2)
0	Deaktivované. Fotobunky nie sú nainštalované alebo nie sú aktívne.
1	STOP. Brána zostane stáť až do obržania nasledujúceho príkazu.
2	OKAMŽITÝ REVERZ. Brána okamžite reverzuje, ak je aktivovaná fotobunka počas zatvárania brány.
3	STOP POČAS PRÍTOMNOSTI PREKÁŽKY. Brána zastaví a stojí tak dlho, pokým fotobunky evidujú prítomnosť prekážky. Po odstránení prekážky zo zorného poľa fotobuniek brána pokračuje v zatváraní.
4	ONESKORENÝ REVERZ. Brána zastaví a stojí tak dlho, pokým fotobunky evidujú prítomnosť prekážky. Po odstránení prekážky zo zorného poľa fotobuniek sa brána začne otvárať.

55 01	Nastavenie módu práce fotobuniek pri zatvorenej bráne (FT2)
0	Pokým fotobunky evidujú prítomnosť prekážky, brána sa nezačne otvárať.
1	Ak je zadaný príkaz pre otvorenie, brána sa začne otvárať aj keď fotobunky evidujú prítomnosť prekážky
2	Fotobunky vysielajú príkaz k otvoreniu, keď evidujú prítomnosť prekážky.

56 00	Nastavenie zatvárania príkazom so 6 sekundovým odkladom po aktivácii fotobuniek (FT1 + FT2) Tento parameter je neviditeľný ak bol predtým nastavený parameter A8 na hodnotu 03 alebo 04
0	Deaktivované.
1	Aktivované. Ak je prerušená fotobunka FT1, príkaz na zatvorenie je odoslaný o 6 sekúnd neskôr.
2	Aktivované. Ak je prerušená fotobunka FT2, príkaz na zatvorenie je odoslaný o 6 sekúnd neskôr.

65 05	Nastavenie zastavovacej vzdialenosti
01 - 05	01 – rýchlejšie spomalenie/kratšia zastavovacia vzdialenosť 05 – pomalšie spomalenie/dlhšia zastavovacia vzdialenosť

71 01	Výber pozície inštalácie motora (pri pohľade zvnútra brány)
0	Motor inštalovaný naľavo
1	Motor inštalovaný napravo

73 00	Nastavenie citlivej hrany COS1
00	Citlivá hrana nie je nainštalovaná.
01	NC kontakt (normally closed). Brána reverzuje iba pri otváraní.
02	Kontakt s 8k2 resistorom. Brána reverzuje iba pri otváraní.
03	NC kontakt (normally closed). Brána reverzuje vždy.
4	Kontakt s 8k2 resistorom. Brána reverzuje vždy.

74 00	Nastavenie citlivej hrany COS2
00	Citlivá hrana nie je nainštalovaná.
01	NC kontakt (normally closed). Brána reverzuje iba pri zatváraní.
02	Kontakt s 8k2 resistorom. Brána reverzuje iba pri zatváraní.
03	NC kontakt (normally closed). Brána reverzuje vždy.
04	Kontakt s 8k2 resistorom. Brána reverzuje vždy.

76 00	Konfigurácia rádiového kanála 1 (PR1) so zapojeným prijímačom ROGER TECHNOLOGY.
--------------	---

77 01	Konfigurácia rádiového kanála 2 (PR2) so zapojeným prijímačom ROGER TECHNOLOGY.
00	Krokový režim.
01	Čiastočné otvorenie.
02	Otvorenie.
03	Zatvorenie.
04	Stop.
05	Maják. Svorka COR je riadený z diaľkového ovládača. Svetlo zostane zasvietené, pokiaľ je diaľkové ovládanie aktívne. Parameter 79 je ignorovaný.
06	Maják v krokovom režime (PP). Výstup COR je riadený z diaľkového ovládača. Diaľkový ovládač zapína a vypína svetelnú závoru. Parameter 79 je ignorovaný.
07	Krokový režim s dodatočným potvrdením. Aby sa zabránilo neúmyselnému spusteniu motora prostredníctvom náhodného stlačenia tlačidla, je vyžadované dodatočné potvrdenie tlačidlom. (musí byť uskutočnené v rámci nasledujúcich 2 sekúnd).
08	Čiastočné otvorenie s dodatočným potvrdením. Aby sa zabránilo neúmyselnému spusteniu motora prostredníctvom náhodného stlačenia tlačidla, je vyžadované dodatočné potvrdenie tlačidlom. (musí byť uskutočnené v rámci nasledujúcich 2 sekúnd).
09	Otvorenie s dodatočným potvrdením. Aby sa zabránilo neúmyselnému spusteniu motora prostredníctvom náhodného stlačenia tlačidla, je vyžadované dodatočné potvrdenie tlačidlom. (musí byť uskutočnené v rámci nasledujúcich 2 sekúnd).
10	Zatvorenie s dodatočným potvrdením. Aby sa zabránilo neúmyselnému spusteniu motora prostredníctvom náhodného stlačenia tlačidla, je vyžadované dodatočné potvrdenie tlačidlom. (musí byť uskutočnené v rámci nasledujúcich 2 sekúnd).

78 00	Nastavenie frekvencie blikania majáka
0	Nastavenie frekvencie blikania je prebraté elektronicky z riadiacej jednotky majáka
1	Pomalé blikanie
2	Pomalé blikanie pri otváraní brány, rýchle blikanie pri zatváraní brány.

79 60	Nastavenie módu blikania majáku
00	Deaktivované.
01	Pulzové. Svetlo krátko zasvieti pred započatím každého manévru.
02	Aktívne. Svetlo svieti počas celého pohybu brány.
03 - 90	Svetlo svieti od 3 do 90 sekúnd po uskutočnení manévru.
92 - 99	Svetlo svieti od 2 do 9 minút po uskutočnení manévru.

80 00	Nastavenie kontaktných hodín Keď je nastavená funkcia hodín, brána sa otvorí a zostane otvorená Zatvorenie brány nastavte externým zariadením.
0	Keď je nastavená funkcia hodín, brána sa otvorí a zostane otvorená. Akýkoľvek prijatý príkaz je ignorovaný.
1	Keď je nastavená funkcia hodín, brána sa otvorí a zostane otvorená. Akýkoľvek prijatý príkaz je akceptovaný. Ak sa brána znovu otvorí, funkcia hodín sa reaktivuje.

81 00	<p>Nastavenie obmedzenia mimovoľného otvorenia/zatvorenia. Povolenie tohto parametru umožní znemožnenie mimovoľného otvorenia/zatvorenia. Táto funkcie nie je povolená, ak:</p> <ul style="list-style-type: none"> - brána obdrží príkaz STOP - je aktivovaná citlivá hrana - je dosiahnutý počet pokusov automatických zatvorení nastavených v parametre A2 - je stratená posledná pozícia (obnovte pozíciu po výpadku prúdu)
00	Deaktivované. Parameter 82 sa nezobrazuje.
01	Aktivované. Po čase nastavenom v parametre 82, riadiaca jednotka signalizuje 5 – sekundové varovanie blikaním majáka a potom zatvorí bránu bez ohľadu na nastavenie v parametri A5.
02	<p>Aktivované. Ak sa brána zatvára po obdržaní príkazu v rámci krokového režimu, po čase nastavenom v parametre 82, riadiaca jednotka signalizuje 5 – sekundové varovanie blikaním majáka a potom zatvorí bránu bez ohľadu na nastavenie v parametri A5.</p> <p>Ak je pri zatváraní brána zastavená prostredníctvom detekcie prekážky, brána sa zatvorí po čase nastavenom v parametri 82.</p> <p>Ak je pri otváraní brána zastavená prostredníctvom detekcie prekážky, brána sa zatvorí po čase nastavenom v parametri 82.</p>

82 03	<p>Nastavenie čakacej doby pri obmedzení mimovoľného otvorenia/zatvorenia. Tento parameter sa nezobrazuje, pokiaľ je parameter 81 nastavený na hodnotu 00.</p>
02 - 90	Čakacia doba nastaviteľná od 2 do 90 sekúnd.
92 - 99	Čakacia doba nastaviteľná od 2 do 9 minút.

90	<p>Obnovenie výrobných nastavení Táto procedúra je možná iba vtedy, ak prístup do programovania nie je chránený heslom. Obnovenie výrobných nastavení sa vykoná stlačením a podržaním tlačidiel + a - po dobu asi 4 sekúnd, pokiaľ sa na displeji nezobrazí rE5 Upozornenie: Touto procedúrou budú zrušené všetky nastavenia vykonané predtým okrem nastavení v parametri A1. Po vykonaní tejto procedúry sa uistite, či sú všetky nastavenia nastavené v súlade s potrebami a požiadavkami inštalácie.</p>
02 - 90	<p>Táto procedúra môže byť taktiež vykonaná súčasným stlačením šípky hore a dole a to takto:</p> <ul style="list-style-type: none"> - vypnite prívod prúdu - stlačte a držte tlačidlá pokiaľ šípky hore a dole sa riadiaca jednotka nezapne - po 4 sekundách začne blikáť na displeji: rE5- - týmto je predmetná procedúra vykonaná

	<p>Identifikačné číslo motora Identifikačné číslo motora pozostáva z hodnôt zobrazovaných od parametru n0 po parameter n6 Hodnoty uvedené dole sú len príkladové:</p>
n0 01	Verzia hardvéru
n1 23	Rok výroby
n2 45	Týždeň výroby
n3 67	Sériové
n4 89	
n5 01	číslo
n6 23	Verzia softvéru

	<p>Zobrazenie cyklov (manévrov) uskutočnených motorom Číslo pozostáva z hodnôt parametru oП po o1 vynásobené 100 Hodnoty uvedené dole sú len príkladové:</p>
oП 01	Uskutočnené cykly:
o0 23	012345 x 100 = 1 234 500 cyklov (manévrov)
o1 45	
	<p>Zobrazenie cyklov (manévrov) uskutočnených motorom Číslo pozostáva z hodnôt parametru oП po o1 vynásobené 100 Hodnoty uvedené dole sú len príkladové:</p>
oП 01	Uskutočnené cykly:
o0 23	012345 x 100 = 1 234 500 cyklov (manévrov)
o1 45	

	<p>Zobrazenie prevádzkových hodín motora Číslo pozostáva z hodnôt parametru h0 po h1 Hodnoty uvedené dole sú len príkladové:</p>
h0 01	Prevádzkové hodiny motora:
h1 23	01 23= 123 hodín

	<p>Zobrazenie prevádzkových dní motora Číslo pozostáva z hodnôt parametru d0 po d1 Hodnoty uvedené dole sú len príkladové:</p>
d0 01	Prevádzkové dni motora:
d1 23	01 23= 123 dní

Heslo

Nastavenie hesla slúži na ochranu prístupu do riadiacej jednotky motora neoprávnenými osobami. S nastavenou aktívnou ochranou (CP=01) sa môžu hodnoty zobrazovať, ale nie meniť.

Iba nastavením osobného hesla je zabezpečený kontrolovaný prístup do motora.

V prípade ak ste heslo stratili, kontaktujte importéra ROGER TECHNOLOGY pre Slovenskú Republiku: www.premioveprodukty.eu

-
- P1 00 Aktivácia hesla:
- P2 00 - zvolte hodnoty parametrov P1, P2, P3 a P4
- P3 00 - stlačte šípku hore alebo dole, aby sa Vám zobrazil parameter CP
- P4 00 - stlačte a držte tlačidlá plus a mínus po dobu 4 sekúnd
- displej zabliká a tým potvrdí, že heslo bolo uložené
- zapnite a vypnite riadiacu jednotku a uistite sa, že funkcia ochrany heslom je aktivovaná (CP = 01)

Dočasné odstavenie ochrany heslom:

- zadajte heslo
- parameter CP nastavte na 00

Zrušenie hesla:

- zadajte heslo a nastavte parameter CP na 00
- nastavte parametre P1, P2, P3 a P4 na 00
- stlačte šípku hore alebo dole, aby sa Vám zobrazil parameter CP
- stlačte a držte tlačidlá plus a mínus po dobu 4 sekúnd
- displej zabliká a tým potvrdí, že heslo bolo zrušené (nastavené parametre P1, P2, P3 a P4 na hodnotu 00 indikujú, že heslo nie je nastavené)
- zapnite a vypnite riadiacu jednotku

CP 00	Zmena hesla
0	Deaktivované
1	Aktivované